



**TARPTAUTINIO METODINIŲ DARBŲ
EDUKACINIO VIRTUALAUS PROJEKTO-
PARODOS „SKAITMENINĖS UGDYMO(SI)
PRIEMONĖS“**

KATALOGAS

2025 m.

PATVIRTINTA

Kauno švietimo inovacijų centro direktoriaus

2025 m. vasario 7 d. įsakymu Nr. V-55

PROJEKTO-PARODOS TIKSLAS:

Atskleisti pedagogų gerąją darbo patirtį, rengiant skaitmenines ugdymo(si) metodines priemones, kurios teiktų pagalbą ir padėtų gerinti mokymosi pasiekimus ugdytinių, turinčių specialiųjų ugdymosi poreikių.

PARODA VYKSTA:

<https://eparoda.lt/>

PROJEKTO-PARODOS DARBO GRUPĖ:

Mindaugas Garnionis, Kauno Pilėnų progimnazija, logopedas-specialusis pedagogas metodininkas;

Rūta Mirauskienė, Kauno Tado Ivanausko progimnazija, specialioji pedagogė-logopedė ekspertė.

Katalogą parengė: Rūta Mirauskienė, Kauno Tado Ivanausko progimnazijos specialioji pedagogė-logopedė ekspertė.

KAUNO LOPŠELIS-DARŽELIS „SPINDULĖLIS“

Renata Alksnė, logopedė, specialioji pedagogė metodininkė

Metodinės priemonės pavadinimas: „Garsų Ž – Š diferencijavimas“

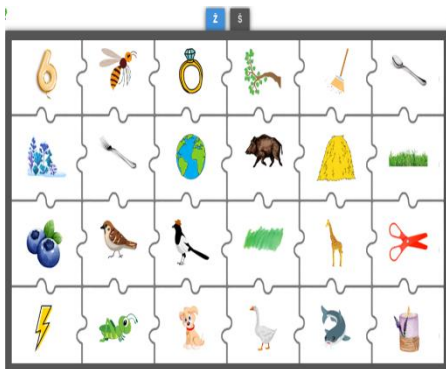

Tikslas: Diferencijuoti garsus Ž-Š žodžiuose, mokyti garsinės analizės ir sintezės įgūdžių, dėmesio sukaupimo ir išlaikymo, ugdyti gramatiškai taisyklingą kalbą.

Paskirtis: Ikimokyklinio, priešmokyklinio amžiaus vaikams bei jaunesniųjų pradinį klasių mokiniams.

Priemonės nuoroda: <https://byt.lt/OBOB4>

KAUNO LOPŠELIS-DARŽELIS „SPINDULĖLIS“

Renata Alksnė, logopedė, specialioji pedagogė metodininkė

Metodinės priemonės pavadinimas: „Garsų Š – S diferencijavimas“

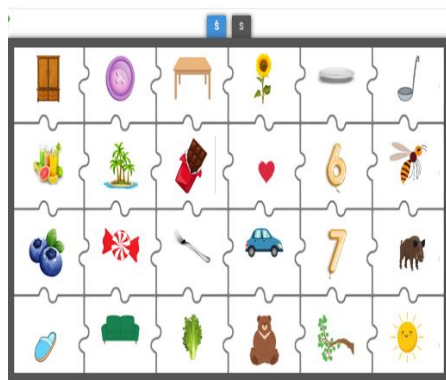

Tikslas: Diferencijuoti garsus Š – S žodžiuose, mokyti garsinės analizės ir sintezės įgūdžių, dėmesio sukaupimo ir išlaikymo, ugdyti gramatiškai taisyklingą kalbą.

Paskirtis: Ikimokyklinio, priešmokyklinio amžiaus vaikams bei jaunesniųjų pradinį klasių mokiniams.

Priemonės nuoroda: <https://byt.lt/fxSDi>

KAUNO LOPŠELIS-DARŽELIS „ŽIDINĖLIS“

Eglė Buraitienė, logopedė ekspertė

Metodinės priemonės pavadinimas: „Šarūnės piešinukai“



Tikslas: Įtvirtinti garso Š tarimą, plėtoti žodyną spalvų pavadinimais.

Paskirtis: Ikimokyklinio amžiaus vaikams, patiriantiems ugdymosi sunkumų.

Priemonės nuoroda:

<https://read.bookcreator.com/BdkJSA2tNxYORDvaKuBVGKvWBhV2/2zHiQUtNRVS-IMzKqIcq-w/KoMZkgSaROWBC4cBmfYHUQ>

ŠIAULIŲ LOPŠELIS-DARŽELIS „BITĖ“

Evelina Ražinskienė, priešmokyklinio ugdymo mokytoja metodininkė

Metodinės priemonės pavadinimas: „Atpažink žiemojančius paukščius“



Tikslas: Žaismingai ugdyti vaikų pažintines kompetencijas apie Lietuvoje žiemojančius paukščius, gerinti jų skaitymo įgūdžius bei dėmesingumą, orientaciją ir skatinti savarankišką mokymąsi per interaktyvią užduotį.

Paskirtis: Priešmokyklinio amžiaus vaikams.

Priemonės nuoroda: <https://learningapps.org/display?v=pf6hgp23j24>

KAUNO LOPŠELIS-DARŽELIS „SPINDULĖLIS“

Renata Alksnė, logopedė, specialioji pedagogė metodininkė

Metodinės priemonės pavadinimas: „Olimpinės sporto šakos 2“



Tikslas: Turtinti žodyną olimpinių sporto šakų pavadinimais, ugdyti gebėjimą naudoti šiuos žodžius taisyklinguose sakiniuose, ugdyti kalbos gramatinį taisyklingumą bei įtvirtinti žinias apie olimpinių sporto šakų įvairovę.

Paskirtis: Ikimokyklinio, priešmokyklinio amžiaus vaikams bei jaunesniųjų pradinųjų klasių mokiniams.

Priemonės nuoroda: <https://shorturl.at/eY8OH>

KAUNO LOPŠELIS-DARŽELIS „SPINDULĖLIS“

Renata Alksnė, logopedė, specialioji pedagogė metodininkė

Metodinės priemonės pavadinimas: „Sportas – jėga!“



Tikslas: Plėsti vaikų žodyną olimpinių ir paralimpinių sporto šakų pavadinimais, ugdyti gebėjimą šiuos žodžius taisyklingai vartoti sakiniuose, lavinti gramatinį kalbos taisyklingumą, gilinti žinias apie olimpinių ir paralimpinių sporto šakų įvairovę bei

skatinti supratimą apie paralimpinių sporto šakų svarbą ir jų aktualumą šiandieniniame pasaulyje. **Paskirtis:** Ikimokyklinio, priešmokyklinio amžiaus vaikams bei jaunesniųjų pradinųjų klasių mokiniams.

Priemonės nuoroda: <https://shorturl.at/K5Lut>

SUOMIJOS DVIKALBIŲ VAIKŲ MOKYKLA

Kristina Bartkevičienė, mokytoja, logopedė

Metodinės priemonės pavadinimas: „Daržovės ir vaisiai“



Tikslas: Įtvirtinti apibendrinančias sąvokas.

Paskirtis: Priešmokyklinio bei pradinio ugdymo mokiniams, turintiems specialiųjų ugdymosi poreikių.

Priemonės nuoroda:

<https://wordwall.net/lt/resource/81472168/lietuvi%20b3/dar%20beov%2097s-ir-vaisiai>

KAUNO TADO IVANAUSKO PROGIMNAZIJA

Rūta Mirauskienė, specialioji pedagogė-logopedė ekspertė

Metodinės priemonės pavadinimas: „Rask tinkamą žodį“



Tikslas: Žaismingoje aplinkoje rasti nurodytus skaičius pateiktose kortelėse.

Paskirtis: Pradinių klasių mokiniams bei mokiniams, turintiems specialiųjų ugdymosi poreikių.

Priemonės nuoroda:

<https://view.genially.com/677a9971df816edce659f730/interactive-content-genial-wheel-quiz>

JONAVOS R. SAV. GRIGORIJAUS KANOVIČIAUS

VIEŠOSIOS BIBLIOTEKOS KULVOS FILIALAS

Vita Radionovienė, bibliotekininkė

Metodinės priemonės pavadinimas: „Naminiai gyvuliai“



Tikslas: Rasti paveikslėliui porą.

Paskirtis: Įvairių gebėjimų mokiniams.

Priemonės nuoroda:

<https://wordwall.net/lt/resource/77967717/lietuvi%C5%B3/naminiai-gyvuliai>

HELSINKIO BUMBLEBEES DARŽELIS, SUOMIJA

Alla Galstian, mokytoja

Metodinės priemonės pavadinimas: „Daugiau“



Tikslas: Palyginti skaičius.

Paskirtis: Priešmokyklinio ugdymo, pradinė klasių įvairių gebėjimų mokiniams.

Priemonės nuoroda:

<https://wordwall.net/lt/resource/81535293/matematika/daugiau>

LAZDIJŲ MOTIEJAUS GUSTAIČIO GIMNAZIJA

Jurgita Balevičiūtė, logopedė – specialioji pedagogė

Metodinės priemonės pavadinimas: „Surask sinonimą“

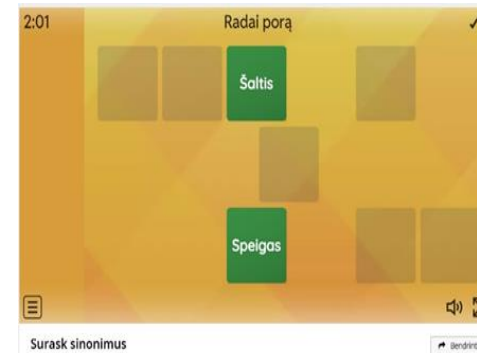

Tikslas: Skatinti mokinių gebėjimą atpažinti sinonimus, suvokti jų reikšmę, tinkamai juos pritaikyti kontekste, lavinti atmintį, dėmesį bei turtinti žodyną.

Paskirtis: Pradinių ir vyresnių klasių mokiniams, taip pat mokiniams, turintiems specialiųjų ugdymosi poreikių.

Priemonės nuoroda: <https://wordwall.net/lt/resource/56384642/surask-sinonimus>

SKUODO VAIKŲ LOPŠELIS – DARŽELIS

Jovita Liaučienė, ikimokyklinio ugdymo mokytoja ekspertė

Metodinės priemonės pavadinimas: „Dvibalsiai“



Tikslas: Parinkti tinkamą dvibalsį duotam žodžiui.

Paskirtis: Pradinio ugdymo mokiniams, turintiems specialiųjų ugdymosi poreikių.

Priemonės nuoroda: <https://www.educaplay.com/learning-resources/21918612-dvibalsiai.html>

LAZDIJŲ MOTIEJAUS GUSTAIČIO GIMNAZIJA

Jurgita Balevičiūtė, logopedė – specialioji pedagogė

Metodinės priemonės pavadinimas: „Sinonimai“



Tikslas: Skatinti mokinių gebėjimą atpažinti sinonimus, suvokti jų reikšmę, tinkamai juos pritaikyti kontekste, lavinti atmintį, dėmesį bei turtinti žodyną.

Paskirtis: Pradinių ir vyresnių klasių mokiniams, taip pat mokiniams, turintiems specialiųjų ugdymosi poreikių.

Priemonės nuoroda:

<https://wordwall.net/lt/resource/84479185/sinonimai>

KLAIPĖDOS „PAJŪRIO“ PROGIMNAZIJA

Solveiga Pelakauskienė, lietuvių kalbos ir literatūros mokytoja metodininkė

Metodinės priemonės pavadinimas: „Veiksmažodžio karalystėje“



Tikslas: Pasitikrinti žinias/išmokimą apie veiksmažodžio bendratį, esamąjį laiką ir būtajį kartinį laiką.

Paskirtis: 3-4 kl. mokiniams

Priemonės nuoroda: <https://eparoda.lt/index.php/parodos/skaitmenines-ugdymosi-priemones/veiksmazodzio-karalysteje>

KAUNO R. ZAPYŠKIO PAGRINDINĖ MOKYKLA

Rasa Černiauskienė, logopedė metodininkė

Metodinės priemonės pavadinimas: „Garsas Š“



Tikslas: Lavinti vaikų foneminę klausą ir fonologinį suvokimą įtvirtinant garsą Š.

Paskirtis: Ikimokyklinio ir priešmokyklinio amžiaus vaikams

Priemonės nuoroda:

<https://read.bookcreator.com/BdkJSA2tNxYORDvaKuBVGKvWBhV2/L7jPYtOuSPiQCXwsvaJOZw>

KLAIPĖDOS „VERSMĖS“ PROGIMNAZIJA

Aistė Lajauskienė, specialioji pedagogė ekspertė

Metodinės priemonės pavadinimas: „Dviskiemenių žodžių skaitymas“



Tikslas: Mokyti skaityti dviejų skiemenų žodžius.

Paskirtis: Priešmokyklinio ir jaunesnio mokyklinio amžiaus vaikams.

Priemonės nuoroda:

<https://wordwall.net/lt/resource/7097558/dviskiemeni%5%b3-%5%beod%5%bei%5%b3-skaitymas>

VILNIAUS SPECIALUSIS L/D „ČIAUŠKUTIS“

Gabrielė Beinoraitė, specialioji pedagogė

Metodinės priemonės pavadinimas: „Kiek taškelių turi boružėlė?“

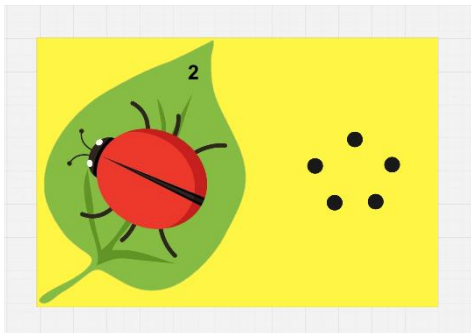

Tikslas: Ugdyti vaikų pažintinius gebėjimus, mokant skaičiui priskirti daiktų kiekį iki 10.

Paskirtis: Ikimokyklinio ir priešmokyklinio amžiaus vaikams

Priemonės nuoroda: https://miro.com/app/board/uXjVLxFf3q0=

KAUNO LOPŠELIS/DARŽELIS „NEŽINIUKAS“

Rasa Gerdauskienė, vyresnioji logopedė

Metodinės priemonės pavadinimas: „Lietuva“



Tikslas: Plėsti vaikų žinias ir supratimą apie Lietuvą, ugdyti tautiškumą.

Paskirtis: 5 - 7 metų amžiaus vaikams.

Priemonės nuoroda: <https://wordwall.net/resource/26468934>

KLAIPĖDOS LOPŠELIS-DARŽELIS „ATŽALYNAS“

Rima Skiparienė, logopedė

Metodinės priemonės pavadinimas: „E ar Ė yra žodyje?“



Tikslas: Ugdyti gebėjimą atpažinti ir diferencijuoti E ir Ė garsus žodžiuose, lavinant rašymo, skaitymo, tarties bei garsinės analizės įgūdžius.

Paskirtis: Priešmokyklinio ir 1 klasės mokiniams.

Priemonės nuoroda: <https://eparoda.lt/index.php/parodos/skaitmenines-ugdymosi-priemones/e-ar-e-yra-zodyje>

ŠIAULIŲ „SPINDULIO“ UGDYMO CENTRAS

Rita Bagočienė, vyresnioji muzikos mokytoja

Metodinės priemonės pavadinimas: „Paklausyk ir atspėk“



Tikslas: Padėti pažinti įvairius muzikos instrumentus ir lavinti klausos bei atminties įgūdžius.

Paskirtis: 1 - 4 kl., specialiųjų ugdymo(si) poreikių turintiems mokiniams

Priemonės nuoroda: <https://wordwall.net/lt/resource/84754385>

ŠIAULIŲ „SPINDULIO“ UGDYMO CENTRAS

Vitalija Bilotaitė, vyresnioji socialinė pedagogė

Metodinės priemonės pavadinimas: „Surask Emoji porą“

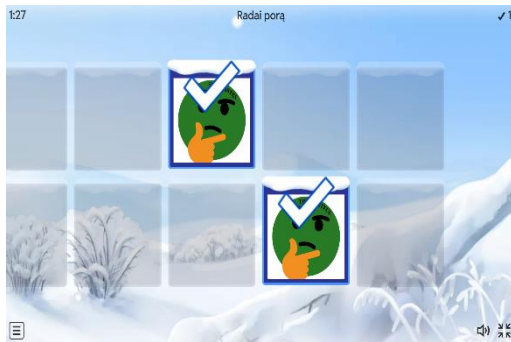

Tikslas: Socialinių emocijų ir komunikacinių gebėjimų ugdymas.

Paskirtis: Specialiųjų ugdymosi poreikių turintiems mokiniams, patiriantiems emocijų ir (ar) elgesio, komunikavimo sunkumų.

Priemonės nuoroda: <https://wordwall.net/lt/resource/84837855>

ŠILUTĖS RAJONO ŠVIETIMO PAGALBOS TARNYBA

Eglė Račienė, logopedė metodininkė

Metodinės priemonės pavadinimas: „Aš jau skaitau“



LĖJA ĖJO | SODĄ.
Lėja ėjo | sodą.

KUR ĖJO LĖJA?
Kur ėjo Lėja?



Tikslas: Skaitymo gebėjimų ugdymas.

Paskirtis: Ikimokyklinio, priešmokyklinio ir pradinio mokyklinio amžiaus vaikams, kurie jau pažįsta raides ir pradeda jas jungti į skiemenis.

Priemonės nuoroda:

<https://www.canva.com/design/DAGblSH1UxI/>

[56vIT7PP3_cxrIJbv5A6GA/edit?utm_content=DAGblSH1UxI&utm_campaign=designshare&utm_medium=link2&utm_source=sharebutton](https://www.canva.com/design/DAGblSH1UxI/edit?utm_content=DAGblSH1UxI&utm_campaign=designshare&utm_medium=link2&utm_source=sharebutton)

ŠIAULIŲ „SPINDULIO“ UGDYMO CENTRAS

Sonata Šimaitienė, vyresnioji logopedė

Metodinės priemonės pavadinimas: „Prielinksnis tarp“



Tikslas: Išmokyti mokinius teisingai vartoti prielinksni tarp sakiniuose, suprasti jo reikšmę ir mokėti pritaikyti kasdienėse situacijose.

Paskirtis: Priešmokyklinio ugdymo, 1 kl. specialiųjų ugdymo(si) poreikių turintiems mokiniams.
Priemonės nuoroda: <https://wordwall.net/resource/82148418/kas-yra-tarp>

KLAIPĖDOS LITORINOS MOKYKLA

Sigita Koroliovė, lietuvių kalbos mokytoja ekspertė, surdopedagogė ekspertė

Metodinės priemonės pavadinimas: Skaitmeninė knygutė „Lietuva“



Tikslas: Bendrąsias ir dalykines kompetencijas lavinantis skaitmeninių užduočių rinkinys, skirtas pažinti šalies istoriją ir paminėti svarbiausias šventes: Laisvės gynėjų, Lietuvos valstybės atkūrimo ir Lietuvos nepriklausomybės atkūrimo dienas.

Paskirtis: Pradinio, ir pagrindinio ugdymo mokytojai, atsižvelgdami į mokinių raidą ir poreikius.

Priemonės nuoroda: [Book Creator | Lietuva](#)

PANEVĖŽIO LOPŠELIS-DARŽELIS „PURIENA“

Daina Kanapinskienė, logopedė metodininkė

Metodinės priemonės pavadinimas: „Vaisiai. Suskaičiuok ir surask tiek pat“



Tikslas: Įtvirtinti skaičiavimą iki 5, kartu įtvirtinant taisyklingą skaičių tarimą bei pakartojant vaisių pavadinimus.

Paskirtis: Ikimokyklinio bei priešmokyklinio amžiaus vaikams.

Priemonės nuoroda: <https://wordwall.net/resource/53101766/vaisiai-suskai%c4%8diuok-ir-surask-tiek-pat>

KAUNO R. DOMEIKAVOS LOPŠELIS-DARŽELIS „LUKNĖ“

Jurga Legienė, logopedė metodininkė

Metodinės priemonės pavadinimas: „Daiktavardžio ir skaitvardžio derinimas. Vaisiai ir daržovės“



Tikslas: Formuoti kiekiųjų skaitvardžių (1-9) derinimo su vyriškosios/moteriškosios giminės daiktavardžiais įgūdžius.

Paskirtis: Priešmokyklinio amžiaus vaikams.

Priemonės nuoroda:

<https://create.kahoot.it/share/daiktavardzio-ir-skaitvardzio-derinimas-vaisiai-ir-darzoves/791c600f-8b86-4647-80ab-0c0e72afae22>

KAUNO R. DOMEIKAVOS LOPŠELIS-DARŽELIS „LUKNĖ“

Jurga Legienė, logopedė metodininkė

Metodinės priemonės pavadinimas: „Garsas B“



Tikslas: Įtvirtinti garso B tarimą skiemenyse, žodžiuose, sakiniuose.

Paskirtis: Ikimokyklinio, priešmokyklinio ir mokyklinio amžiaus vaikams.

Priemonės nuoroda:

<https://read.bookcreator.com/dFR5Zg2OdXO2ZbhI3HOvPLfQ9Qh1/D98BsW8RSluUKeI6Zbw7-A>

RADVILIŠKIO R. BAISOGALOS MOKYKLA-DARŽELIS

Loreta Krūgelienė, logopedė metodininkė

Metodinės priemonės pavadinimas: „Kodėl – todėl“



Tikslas: Mokyti sudaryti sudėtinį sakinį, panaudojant atliepiamuosius žodelius nes, todėl, kad. Rasti ir nusakyti priežasties – pasekmės ryšius.

Paskirtis: 4-10 metų vaikams.

Priemonės nuoroda:

<https://wordwall.net/resource/10130105/prie%c5%beastis-pasekm%c4%97/kod%c4%97l-tod%c4%97l>

ŠIAULIŲ „SPINDULIO“ UGDYMO CENTRAS

Gitana Volikienė, vyresnioji specialioji pedagogė

Metodinės priemonės pavadinimas: „Valgoma-nevalgoma“



Tikslas: Padėti suprasti, kurie daiktai yra valgomi, o kurie – ne.

Paskirtis: Skirtingo amžiaus vaikams, atsižvelgiant į jų žinių lygį ir gebėjimus.

Priemonės nuoroda: <https://wordwall.net/resource/82278375/valgoma-nevalgoma>

ŠIAULIŲ R. GINKŪNŲ SOFIJOS IR VLADIMIRO ZUBOVŲ PROGIMNAZIJA

Neringa Norvaišienė, logopedė

Metodinės priemonės pavadinimas: „Virtuvėje“



Tikslas: Plėsti žodyną, lavinti rišliąją kalbą, gerinti loginį mąstymą, mokyti išvelgti asociacijas.

Paskirtis: 4 - 6 metų vaikams.

Priemonės nuoroda: <https://learningapps.org/view37555433>

KAUNO LOPŠELIS-DARŽELIS „ŽARA“

KAUNO LOPŠELIS- DARŽELIS „PUŠAITĖ“

Socialinė pedagogė dr. Edita Jezukevičienė

Sigita Cipkuvienė mokytoja metodininkė

Metodinės priemonės pavadinimas: „Vištytė ir gaidelis“

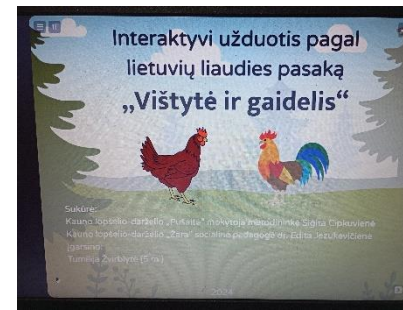

Tikslas: Ugdyti vaikų teksto suvokimo, dėmesio ir atminties gebėjimus, skatinti emocijų atpažinimą bei ugdyti skaitmeninę kompetenciją.

Paskirtis: 4-5 m. vaikams.

Priemonės nuoroda:

<https://www.tinytap.com/activities/g5i2k/play/u%C5%BEduotis-pagal-lietuvi%C5%B3-liaudies-pasak%C4%85-vi%C5%A1tyt%C4%97-ir-gaidelis>

VDU KLASIKINIO UGDYMO MOKYKLA

Sandra Gudunskienė, specialioji pedagogė metodininkė

Metodinės priemonės pavadinimas: „Antonimai“



Tikslas: Mokyti tinkamai parinkti antonimų poras.

Paskirtis: Pradinių klasių mokiniams.

Priemonės nuoroda:

<https://learningapps.org/display?v=p9c0bjw1325>

KAUNO LOPŠELIS DARŽELIS „SPINDULĖLIS“

Aušra Vaivadienė, vyresnioji menų (dailės) mokytoja

Metodinės priemonės pavadinimas: „Rask tinkamą paveikslėlį ir pasakyk, kokia čia spalva?“

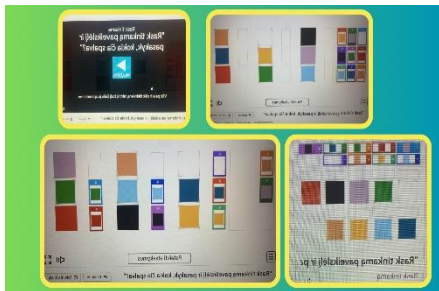

Tikslas: Įtvirtinti vaikų žinias apie spalvas per interaktyvias užduotis.

Paskirtis: Ikimokyklinio amžiaus vaikams.

Priemonės nuoroda: <https://wordwall.net/lt/resource/84871006>

KAUNO MENŲ DARŽELIS „ETIUDAS“

Lina Bartkevičienė, logopedė metodininkė

Metodinės priemonės pavadinimas: „Ko reikia vaikams? Kodėl?“



Tikslas: Ugdyti išsiliają kalbą.

Paskirtis: Vaikams, turintiems neišplėtotą kalbą.

Priemonės nuoroda: <https://wordwall.net/resource/11447702/ko-reikia-vaikams-kod%20%27%20kod%27>

KAUNO ŠV. ROKO MOKYKLA

Vilma Bašinskaitė, lavinamųjų klasių mokytoja, vyresnioji specialioji pedagogė

Metodinės priemonės pavadinimas: „Gamtos reiškiniai“

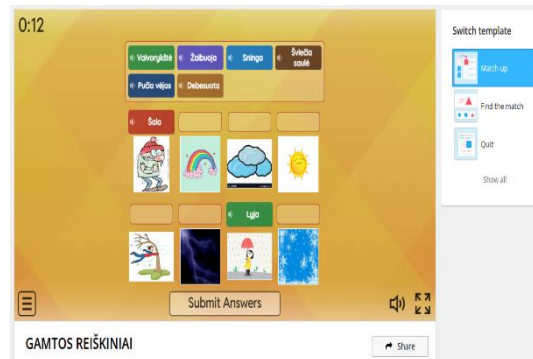

Tikslas: Mokyti atpažinti, skirti, taisyklingai tarti pagrindinius gamtos reiškinius, sutapatinti juos su paveikslėliu.

Paskirtis: Pradinių lavinamųjų klasių mokiniams.

Priemonės nuoroda: <https://wordwall.net/resource/77511710>

KAUNO ŠV. ROKO MOKYKLA

Vilma Bašinskaitė, lavinamųjų klasių mokytoja, vyresnioji specialioji pedagogė

Metodinės priemonės pavadinimas: „Pažink skaičius“

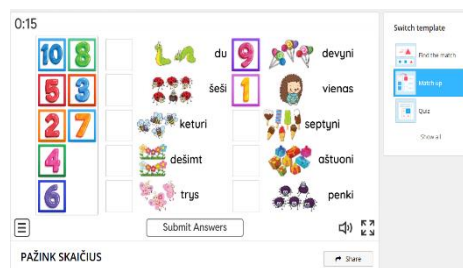

Tikslas: Mokyti pažinti, skirti, taisyklingai tarti skaičius.

Paskirtis: Pradinių lavinamųjų klasių mokiniams.

Priemonės nuoroda: <https://wordwall.net/resource/72252236>

KAUNO ŠV. ROKO MOKYKLA

Vilma Bašinskaitė, lavinamųjų klasių mokytoja, vyresnioji specialioji pedagogė

Metodinės priemonės pavadinimas: „Rask porą“



Tikslas: Atminties, kalbinių gebėjimų ugdymas, žodžių tarimas, pažintinės ir orientacinės veiklos gebėjimai (virtuvės rakandai, apranga, klasės reikmenys, patiekalai).

Paskirtis: Pradinių lavinamųjų klasių mokiniams.

Priemonių nuorodos: <https://wordwall.net/resource/72239271>

<https://wordwall.net/resource/74081807>

<https://wordwall.net/resource/74081135>

<https://wordwall.net/resource/74081448>

Metodinės priemonės pavadinimas: „Sveika - nesveika“



Tikslas: Mokyti sveikos gyvensenos įgūdžių, gebėjimo atpažinti, kas sveika žmogaus organizmui ir ką reikia praktikuoti, o kas yra nesveika ir ko geriau vengti.

Paskirtis: Pradinių lavinamųjų klasių mokiniams.

Priemonės nuoroda: <https://wordwall.net/resource/64942394>

VILNIAUS SAVIVALDYBĖS GRIGIŠKIŲ „ŠVIESOS“ GIMNAZIJA

Irena Eikšto, logopedė

Metodinės priemonės pavadinimas: „Veiksmažodis. Sakinių sudarymas. Kas? Ką veikia?“

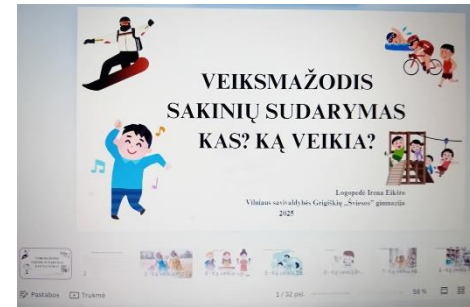

Tikslas: Ugdyti gramatiškai taisyklingą kalbą, įtvirtinti daiktavardžio Vardininko linksnio ir veiksmažodžio esamojo laiko derinimą sakiniuose, formuoti skirtingo turinio ir struktūros sakinių kūrimo įgūdžius.

Paskirtis: 1-4 klasių mokinių gramatiškai taisyklingos kalbos ugdymui.

Priemonės nuoroda: <https://eparoda.lt/index.php/parodos/skaitmenines-ugdymosi-priemones/veiksmazodis-sakiniu-sudarymas-kas-ka-veikia>

VDU KLASIKINIO UGDYMO MOKYKLA

Reda Petrauskienė, logopedė metodininkė

Metodinės priemonės pavadinimas: „Veiksmažodžio vienaskaitos I asmens būtojo kartinio laiko rašyba“

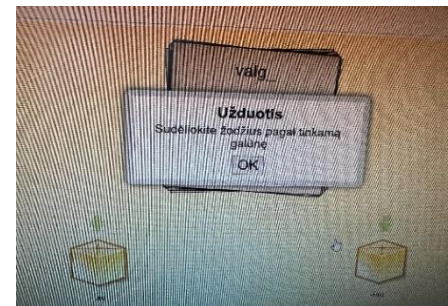

Tikslas: Mokėti skirti galūnių minkštumą.

Paskirtis: Įvairių gebėjimų mokiniams.

Priemonės nuoroda: <https://learningapps.org/38768808>

ŠIAULIŲ LOPŠELIS-DARŽELIS „TRYS NYKŠTUKAI“

Daiva Silkytė-Čeredničenko, logopedė-specialioji pedagogė

Metodinės priemonės pavadinimas: „Garsai Ž ir Z“



Tikslas: Įtvirtinti taisyklingą garsų Ž-Z tarimą, mokytis diferencijuoti šiuos garsus.

Paskirtis: 5-6 metų vaikams, tačiau tinkama ir vyresniems vaikams.

Priemonės nuoroda: <https://wordwall.net/resource/67971937/garsai-%c5%be-ir-z>

KAUNO PRANO DAUNIO UGDYMO CENTRAS

Laimutė Kolpakova, vyresnioji specialioji pedagogė – logopedė

Metodinės priemonės pavadinimas: „Lietuvoje žiemojantys paukščiai2“



Tikslas: Ugdyti mokinių domėjimąsi Lietuvoje žiemojančiais paukščiais, plėtoti žodyną bei skaitymo įgūdžius.

Paskirtis: Jaunesniojo mokyklinio amžiaus mokiniams ir mokiniams turintiems specialiųjų ugdymosi poreikių.

Priemonės nuoroda: <https://wordwall.net/lt/resource/82619932>

ŠIAULIŲ LOPŠELIS-DARŽELIS „SIGUTĖ“

Ligita Petkuvienė, logopedė metodininkė, PU mokytoja metodininkė

Metodinės priemonės pavadinimas: „Sudurtiniai žodžiai“



Tikslas: Padėti įsisavinti sudurtinių žodžių sudarymo būdą.

Paskirtis: Priešmokyklinio bei pradinių klasių mokiniams.

Priemonės nuoroda: https://www.educaplay.com/learning-resources/15537164-sudurtiniai_zodziai.html

KAUNO “RYTO” PRADINĖ MOKYKLA

Salvinija Butvilienė, specialioji pedagogė-logopedė

Metodinės priemonės pavadinimas: „Parink teisingą dvibalsį EI arba IE“

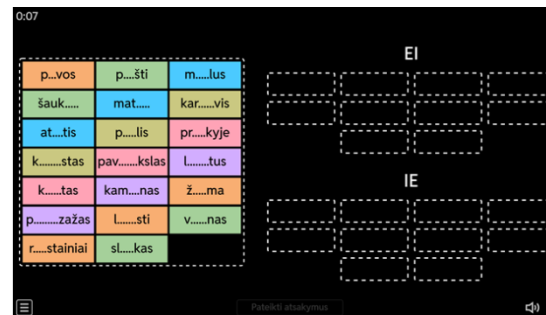

Tikslas: Mokyti teisingai išgirsti ir užrašyti dvibalsius Ei ir EI.

Paskirtis: 2 - 4 klasių mokiniams

Priemonės nuoroda: <https://wordwall.net/lt/resource/56638572>

KAUNO VINCO KUDIRKOS PROGIMNAZIJA

Gražina Andrienė, logopedė-specialioji pedagogė metodininkė

Metodinės priemonės pavadinimas: „Žiemos linksmybės“



Tikslas: Tikslinti tartį, plėtoti žodyną, tobulinti skaitymo ir teksto suvokimo įgūdžius.

Paskirtis: 1 - 4 kl. kalbos ir kalbėjimo bei skaitymo ir rašymo sutrikimų turintiems mokiniams_poreikių.

Priemonės nuoroda: <https://eparoda.lt/index.php/parodos/skaitmenines-ugdymosi-priemones/ziemos-linksmybes>

UKMERGĖS VAIKŲ LOPŠELIS - DARŽELIS „ŽIOGELIS“

Asta Kaplūnienė, logopedė, specialioji pedagogė metodininkė

Metodinės priemonės pavadinimas: „Garsų S – C diferencijavimas“



Tikslas: Įtvirtinti garsų S ir C skyrimą žodžiuose. Ugdyti foneminę klausą ir žodžių garsinę analizę išskiriant žodžio pirmą garsą.

Paskirtis: Ikimokyklinio ir priešmokyklinio ugdymo grupių vaikams.

Priemonės nuoroda: <https://learningapps.org/watch?v=pv9q25h5j25>

ŠIAULIŲ „RINGUVOS“ MOKYKLA

Raimonda Vaitiekūnaitė, vyresnioji mokytoja

Metodinės priemonės pavadinimas: „Antrininkė sakinio dalis: Papildinys“

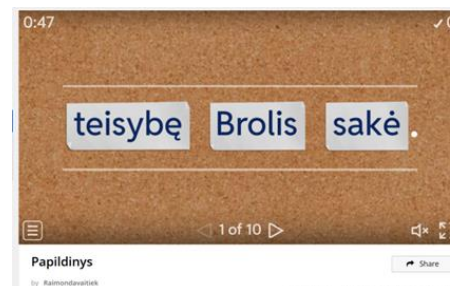

Tikslas: Atpažinti papildinį sakinyje.

Paskirtis: Pradinių, vyresniųjų klasių bei specialiųjų ugdymosi poreikių mokiniams.

Priemonės nuoroda: <https://wordwall.net/resource/62516353/papildinys>

ALYTAUS R. SIMNO GIMNAZIJOS SPECIALIOJO UGDYMO SKYRIUS

Jurgita Balevičiūtė, logopedė

Metodinės priemonės pavadinimas: „Kairė – dešinė“



Tikslas: Lavinti ugdytinių gebėjimą skirti kairę nuo dešinės rankos ir atitinkamai identifikuoti kairę bei dešinę aplinkoje.

Paskirtis: Ikimokyklinio ir pradinio ugdymo mokiniams arba vaikams su specialiaisiais ugdymosi poreikiais.

Priemonės nuoroda: <https://wordwall.net/lt/resource/85516801>
<https://wordwall.net/lt/resource/85514044>
<https://wordwall.net/lt/resource/85513817>
<https://wordwall.net/lt/resource/85512811>
<https://wordwall.net/lt/resource/85511410>

JONAVOS PANERIO PRADINĖ MOKYKLA

Rasa Tautkevičienė, logopedė metodininkė

Metodinės priemonės pavadinimas: „Žodžiai su Ž“



Tikslas: Mokyti įtvirtinti garso ž tarimą žodžių pradžioje.

Paskirtis: Priešmokyklinio ugdymo ir kalbinių sutrikimų turintiems mokiniams.

Priemonės nuoroda: <https://wordwall.net/resource/84504885>

ŠIAULIŲ „SPINDULIO“ UGDYMO CENTRAS

Lina Kulikauskienė, specialioji pedagogė metodininkė

Metodinės priemonės pavadinimas: „Skaičių kaimynai iki 10“



Tikslas: Padėti mokiniams įtvirtinti žinias apie skaičių eilės tvarką ir lavinti gebėjimą rasti skaičių kaimynus skaičių intervale nuo 1 iki 10.

Paskirtis: Mokiniams, turintiems didelių ir labai didelių specialiųjų ugdymosi poreikių (1-4 specialiosios ir lavinamosios klasės).

Priemonės nuoroda:

<https://wordwall.net/lt/resource/85541349/skai%c4%8di%c5%b3-kaimynai-iki-10>

ŠIAULIŲ „SPINDULIO“ UGDYMO CENTRAS

Lina Kulikauskienė, specialioji pedagogė metodininkė

Metodinės priemonės pavadinimas: „Snaigių matematika iki 10“

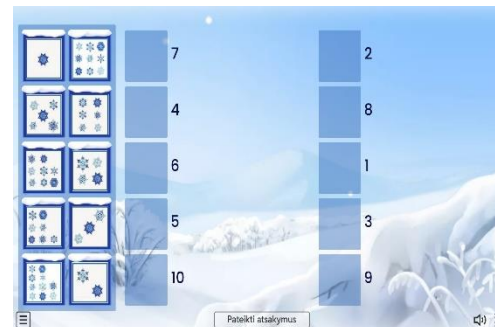

Tikslas: Lavinti mokinių skaičiavimo ir dėmesio koncentracijos įgūdžius, gebėjimą skaičiuoti snaiges ir susieti jų skaičių su atitinkamu skaičiumi.

Paskirtis: Mokiniams, turintiems didelių ir 1. didelių specialiųjų ugdymosi poreikių (1-4 specialiosios ir lavinamosios klasės).

Priemonės nuoroda:

<https://wordwall.net/lt/resource/85539897/snaigi%c5%b3-matematika-iki-10>

KAUNO LOPŠELIS-DARŽELIS „PASAKA“

Laura Dirsė, logopedė metodininkė

Metodinės priemonės pavadinimas: „S-Š garsų diferenciacijimas. Dėlionė“



Tikslas: Diferencijuoti S-Š garsus žodžiuose.

Paskirtis: 4 - 8 metų vaikams

Priemonės nuoroda:

<https://www.jigsawplanet.com/?rc=play&pid=300f364025dd>

VILNIAUS RAJ. RIEŠĖS GIMNAZIJA

Kristina Kvietkauskienė, logopedė

Metodinės priemonės pavadinimas: „Kalėdų traukinys“



Tikslas: Ugdyti foneminį suvokimą diferencijuojant [s]-[š] kalbos garsus.

Paskirtis: Ikimokyklinio, priešmokyklinio amžiaus ir specialiųjų ugdymosi poreikių turintiems vaikams.

Priemonės nuoroda:

https://drive.google.com/file/d/1UL3US5jpfxVIKf1r_TTbMFP5WEWIPSUp/view?usp=drive_link

KAUNO LOPŠELIS – DARŽELIS „NEŽINIUKAS“

Ilna Stankaitienė, specialioji pedagogė - logopedė metodininkė

Metodinės priemonės pavadinimas: „Aš labai myliu Lietuvą“



Tikslas: Lavinti vaiko gebėjimą pažinti raides ir jas jungiant, perskaityti žodį, tvirtinti skaitymo įgūdžius. Ugdyti pilietiškumą, meilę Tėvynei.

Paskirtis: 5 - 6 m. vaikams.

Priemonės nuoroda: <https://learningapps.org/display?v=p1jackozn21>

KAUNO P. DAUNIO UGDYMO CENTRAS

Audronė Gurevičienė, vyresnioji specialioji pedagogė, logopedė

Vaiva Alijauskienė, specialioji pedagogė, logopedė metodininkė

Metodinės priemonės pavadinimas: „Profesijos“



Tikslas: Turtinti žodyną, formuoti taisyklingą kalbos gramatinę sandarą susipažįstant ar gilinant žinias su profesijomis, atpažįstant ir susiejant tam tikrus profesijos tipinius bruožus.

Paskirtis: 5-7 metų vaikams, specialiųjų ugdymosi poreikių turintiems mokiniams.

Priemonės nuoroda:

<https://padlet.com/audraflorida/profesijos-n2q9pmh0cn1x9etv>

KAUNO TARPTAUTINĖ GIMNAZIJA

Svetlana Goncharuk logopedė, mokytoja

Metodinės priemonės pavadinimas: „Priebalsių diferencijavimas L-R“



Tikslas: Lavinti vaikų foneminę klausą ir fonologinį suvokimą.

Paskirtis: Ikimokyklinio ir priešmokyklinio amžiaus vaikams.

Priemonės nuoroda: <https://wordwall.net/lt/resource/84505588>

KAUNO TARPTAUTINĖ GIMNAZIJA

Svetlana Goncharuk logopedė, mokytoja

Metodinės priemonės pavadinimas: „Priebalsių diferencijavimas T-D“



Tikslas: Lavinti vaikų foneminę klausą ir fonologinį suvokimą.

Paskirtis: Ikimokyklinio ir priešmokyklinio amžiaus vaikams.

Priemonės nuoroda: <https://wordwall.net/lt/resource/85465539>

PAKRUOJO R. LINKUVOS LOPŠELIS – DARŽELIS „ŠALTINĖLIS“

Daiva Šonkevičienė, specialioji pedagogė – logopedė metodininkė

Metodinės priemonės pavadinimas: „Žodžių spausdintinėmis raidėmis kraitelė“

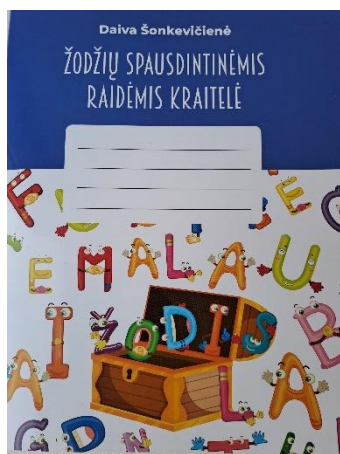

Tikslas: Mokyti pažinti, rašyti ir skaityti žodžius spausdintinėmis raidėmis.

Paskirtis: Priešmokyklinio amžiaus vaikams, pradinio ugdymo, specialiųjų poreikių mokiniams.

Priemonės nuoroda:

<https://eparoda.lt/index.php/parodos/skaitmenines-ugdymosi-priemones/zodziu-spausdintinemis-raidemis-kraitele>

KAUNO ŠV. ROKO MOKYKLA

Greta Gražytė, lavinamosios klasės mokytoja, specialioji pedagogė

Metodinės priemonės pavadinimas: „Emocijų pasaulis“

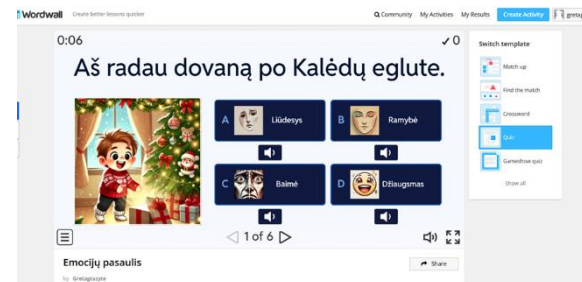

Tikslas: Ugdyti emocinį intelektą, padėti mokiniams suprasti savo jausmus ir juos tinkamai atpažinti.

Paskirtis: Įvairaus amžiaus grupėms – nuo

mažųjų mokinių iki vyresniųjų mokinių.

Priemonės nuoroda: <https://wordwall.net/resource/81377348>

ŠIAULIŲ LOPŠELIS – DARŽELIS „BITĖ“

Ieva Tuzikė, logopedė

Metodinės priemonės pavadinimas: „Vaisius ar daržovė?“



Tikslas: Plėsti žodyną vaisių ir daržovių pavadinimais. Mokyti atskirti vaisius nuo daržovių, juos rūšiuoti.

Paskirtis: Ikimokyklinio amžiaus vaikams.

Priemonės nuoroda:

<https://wordwall.net/resource/78786671/vaisiai-ir-darzovės>

PLUNGĖS SPECIALIOJO UGDYMO CENTRAS

Reda Stulpinienė, vyresnioji logopedė

Metodinės priemonės pavadinimas: „Taip/ne užduotis veiksmų suvokimui“



Tikslas: Veiksmų atpažinimui, suvokimui, skyrimui.

Paskirtis: Specialiųjų ugdymosi poreikių turintiems vaikams.

Priemonės nuoroda: https://www.educaplay.com/learning-resources/22156811-veiksm_supratimui.html

VILNIAUS LOPŠELIS-DARŽELIS „RŪTA“

Rasa Rastenienė, specialioji pedagogė, priešmokyklinio ugdymo mokytoja metodininkė

Metodinės priemonės pavadinimas: „Pavadink ir sudėk žodį“



Tikslas: Įtvirtins garsų R ir L tarimą bei ugdysis skaitymo ir rašymo pradmenis.

Paskirtis: Priešmokyklinio amžiaus vaikams.

Priemonės nuoroda: <https://wordwall.net/lt/resource/4074789/pavadink-ir-sud%4%97liok-%c5%beod%4%af>

KAUNO LOPŠELIS-DARŽELIS „MALŪNĖLIS“

Salvinija Jegelevičienė, logopedė ekspertė

Metodinės priemonės pavadinimas: „Garso R įtvirtinimas pasakų iliustracijose“



Tikslas: Įtvirtinti garso R tarimą įvairiose žodžio pozicijose.

Paskirtis: Priešmokyklinio amžiaus vaikams, pradinio ugdymo, specialiųjų poreikių mokiniams.

Priemonės nuoroda: <https://eparoda.lt/index.php/parodos/skaitmenines-ugdymosi-priemones/garso-r-itvirtinimas-pasaku-iliustracijose>

VILNIAUS LOPŠELIS-DARŽELIS „RŪTA“

Rita Stulpinienė, specialioji pedagogė-logopedė, mokytoja ekspertė

Metodinės priemonės pavadinimas: „Rask ir suskaičiuok“



Tikslas: Lavinti dėmesio koncentraciją, regimąjį ir erdvinį suvokimą bei ugdyti skaičiavimo pradmenis.

Paskirtis: Ikimokyklinio, priešmokyklinio amžiaus bei lavinamųjų klasių, įvairių ugdymosi poreikių turintiems vaikams.

Priemonės nuoroda: <https://wordwall.net/resource/38966940/rask-ir-suskai%4%8diuok>

KAUNO LOPŠELIS-DARŽELIS „VYTURĖLIS“

Vaiva Alijauskienė, specialioji pedagogė, logopedė metodininkė

Metodinės priemonės pavadinimas: „Lietuva“



Tikslas: Turtinti žinias apie savo šalį, plėtoti žodyną, lavinti atmintį, pastabumą įsimenant svarbius savo šaliai žodžius ir vaizdinius.

Paskirtis: 5 - 9 metų vaikams, specialiųjų ugdymosi poreikių turintiems mokiniams.

Priemonės nuoroda: <https://wordwall.net/lt/resource/28534986/lietuva-tai>, <https://wordwall.net/lt/resource/52424286/surask-por%c4%85-lietuva>

ŠIAULIŲ R. GINKŪNŲ SOFIJOS IR VLADIMIRO ZUBOVŲ PROGIMNAZIJA

Dovilė Kepelinskienė, logopedė metodininkė

Metodinės priemonės pavadinimas: „Garsas [R] žodyje“



Tikslas: Girdimojo suvokimo lavinimas

Paskirtis: 5-6 metų amžiaus vaikams

Priemonės nuoroda: <https://lum.io/share/376faa3c-cbec-42c7-bfcd-8212192a5d77>

MAŽEIKIŲ LOPŠELIS-DARŽELIS „SAULUTĖ“

MAŽEIKIŲ „ŽIBURĖLIO“ PRADINĖ MOKYKLA

Vilma Zeleckienė, logopedė, specialioji pedagogė metodininkė

Metodinės priemonės pavadinimas: „Perskaityk žodį ir sujunk su paveikslėliu“



Tikslas: Įtvirtinti skaitymo pradmenų įgūdžius.

Paskirtis: Priešmokykliniam amžiui ir 1 klasės mokiniams.

Priemonės nuoroda: <https://learningapps.org/view38951469>

<https://learningapps.org/display?v=p6mf4wdm525>

MARIJAMPOLĖS VAIKŲ LOPŠELIS-DARŽELIS, SKYRIUS „RŪTA“

Aistė Daugėlienė, logopedė metodininkė

Metodinės priemonės pavadinimas: „Garso R tarimas“



Tikslas: Mokyti tarti R garsą.

Paskirtis: Ikimokyklinio, priešmokyklinio amžiaus vaikams.

Priemonės nuoroda: <https://www.ismaniklase.lt/lt/mano-pamokos/ikeltos-pamokos>

KAUNO ŠV. KAZIMIERO PROGIMNAZIJA

Kristina Ališauskienė, tikybos vyresnioji mokytoja

Asta Aleksandravičienė, priešmokyklinio ugdymo vyresnioji mokytoja

Metodinės priemonės pavadinimas: „Aš myliu Lietuvą“



Tikslas: Žaismingai mokyti ir įtvirtinti žinias apie savo kraštą.

Paskirtis: Priešmokyklinio ir pradinio ugdymo amžiaus vaikams.

Priemonės nuoroda: <https://im-a-puzzle.com/share/01d72498026adae>

MAŽEIKIŲ LOPŠELIS-DARŽELIS „SAULUTĖ“

Renata Bumbliauskienė, logopedė metodininkė

Metodinės priemonės pavadinimas: „Pasakyk, kas pavaizduota paveikslėlyje ir nustatyk, koks paskutinis žodžio garsas - A ar Ė?“

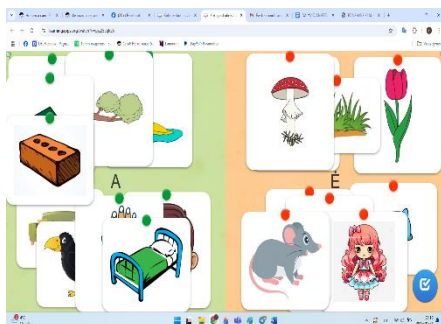

Tikslas: Lavinti foneminę klausą.

Paskirtis: Priešmokyklinio amžiaus vaikų foneminės klausos lavinimui.

Priemonės nuoroda: <https://learningapps.org/display?v=pjz25ctjk25>

KAUNO ŠV. KAZIMIERO PROGIMNAZIJA

Kristina Ališauskienė, tikybos vyresnioji mokytoja

Asta Aleksandravičienė, priešmokyklinio ugdymo vyresnioji mokytoja

Metodinės priemonės pavadinimas: „Minties debesėlis“

Kas man padeda būti geresniu?
33 responses



Tikslas: Žaismingai atlikti pamokos refleksiją, įtvirtinti žinias ir atlikti informacijos sintezę.

Paskirtis: Priešmokyklinio ir pradinio ugdymo amžiaus vaikams.

Priemonės nuoroda: <https://www.mentimeter.com/>

VILNIAUS VERKIŲ MOKYKLA-DAUGIAFUNKCIS CENTRAS

Asta Sinkevičienė, mokytoja, specialioji pedagogė metodininkė

Metodinės priemonės pavadinimas: „Pažinkime Lietuvą kartu“

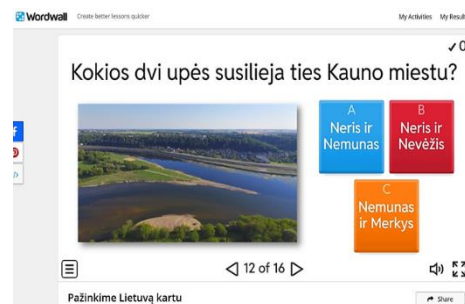

Tikslas: Pasitikrinti, pagilinti mokinių žinias apie Lietuvos gamtą, istoriją ir kultūrą.

Paskirtis: 5-10 klasių specialiųjų ugdymosi poreikių turintiems mokiniams.

Priemonės nuoroda

https://wordwall.net/resource/66995852/pa%c5%beinkime-lietuv%c4%85-kartu

VILNIAUS VERKIŲ MOKYKLA-DAUGIAFUNKCIS CENTRAS

Asta Sinkevičienė, mokytoja, specialioji pedagogė metodininkė

Metodinės priemonės pavadinimas: „Padėkime Žemei“



Tikslas: Pasitikrinti mokiniams žinias apie mūsų planetos gamtą, aplinkosaugines problemas.

Paskirtis: 5-10 klasių specialiųjų ugdymosi poreikių turintiems mokiniams.

Priemonės nuoroda: <https://learningapps.org/display?v=puwz9nemj24>

KAUNO „VYTURIO“ GIMNAZIJA

Janina Jagminė, vyresnioji logopedė, specialioji pedagogė

Metodinės priemonės pavadinimas: „Tinkama žodžių pora (daiktavardis+būdvardis)“



Tikslas: Suderinti būdvardžius su daiktavardžiais pagal giminę, skaičių ir linksnį. Turtinti žodyną būdvardžių pavadinimais.

Paskirtis: 3 – 4 klasių mokiniams.

Priemonės nuoroda:

<https://www.liveworksheets.com/c?a=s&t=27epays15u7&sr=n&l=er&i=ozdcust&r=ux&f=dzdfzdzdu&ms=uz&cd=p53rhdp78x3lrsjgnkxpzxmngnengngxxg&mw=hs>

VILNIAUS VERKIŲ MOKYKLA-DAUGIAFUNKCIS CENTRAS

Asta Sinkevičienė, mokytoja, specialioji pedagogė metodininkė

Metodinės priemonės pavadinimas: „Rodyklės“



Tikslas: Lavinti erdvinį suvokimą.

Paskirtis: didelių ir labai didelių sutrikimų turintiems mokiniams.

Priemonės nuoroda: <https://learningapps.org/display?v=p47nfdw6522>

<https://learningapps.org/display?v=pa6budpvc22>

AKMENĖS R. DABIKINĖS VLADIMIRO ZUBOVO MOKYKLA

Jūratė Mickuvienė, mokytoja, vyresnioji specialioji pedagogė

Metodinės priemonės pavadinimas: „Daiktavardžių linksnių galūnių derinimas“

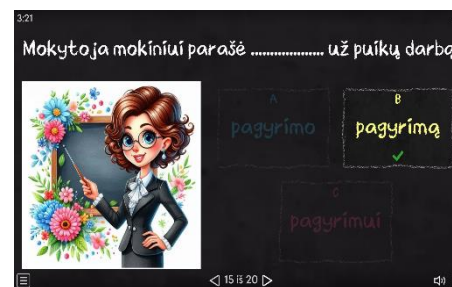

Tikslas: Ugdyti skaitymo ir rašymo įgūdžius, plėsti žodyną, lavinti dėmesį, regimąjį suvokimą, mąstymą, savistabos įgūdžius.

Paskirtis: Mokiniams, turintiems lietuvių kalbos mokymosi sunkumų.

Priemonės nuoroda:

<https://wordwall.net/lt/resource/85855870/lietuvi%5b3/daiktavard%5beio-linksni%5b3-gal%5c5abni%5c5b3-derinimas>

VILNIAUS SIMONO KONARSKIO GIMNAZIJA

Liucija Kolpak, specialioji pedagogė, pradinių klasių mokytoja metodininkė

Metodinės priemonės pavadinimas: „Skaičiuojame pinigus“

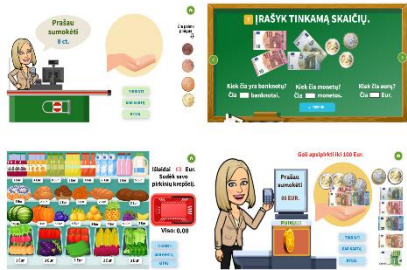

Tikslas: Atliekant užduotis mokiniai pažins Lietuvos pinigus, susipažins su sąvokomis „monetos“, „banknotai“, lavins pinigų skaičiavimo įgūdžius.

Paskirtis: Specialiųjų ugdymosi poreikių turintiems mokiniams, pradinių klasių mokiniams.

Priemonės nuoroda:

<https://view.genially.com/679e3de7e566c50afdd476bf>

MARIJAMPOLĖS SAV. MOKOLŲ PROGIMNAZIJA

Diana Vaišutienė, pradinių klasių mokytoja metodininkė

Metodinės priemonės pavadinimas: Kryžiažodis. „Mislės apie vaisius ir daržoves“



Tikslas: Susipažinti su mįslėmis, turtinti žodyną, tobulinti skaitymo įgūdžius.

Paskirtis: 2 - 4 klasių bei specialiųjų poreikių turintiems mokiniams.

Priemonės nuoroda: <https://wordwall.net/lt/resource/85573789>

MARIJAMPOLĖS SAV. MOKOLŲ PROGIMNAZIJA

Edita Matulevičienė, priešmokyklinio ugdymo mokytoja metodininkė

Metodinės priemonės pavadinimas: „O ir UO diferencijavimas“



Tikslas: Mokyti diferencijuoti garsus o ir uo, įtvirtinti šių garsų vartojimą žodžiuose, lavinti foneminę klausą, turtinti žodyną.

Paskirtis: Priešmokyklinio – 1 klasių bei specialiųjų ugdymosi poreikių turintiems mokiniams.

Priemonės nuoroda: <https://wordwall.net/lt/resource/54485808>

PAGIRIŲ „PELĖDŽIUOK“ LOPŠELIS-DARŽELIS

Danuta Gurina mokytoja metodininkė

Kristina Butkevič mokytoja metodininkė

Lina Antanėnienė mokytoja metodininkė

Metodinės priemonės pavadinimas: „Akmenukų abėcėlė“



Tikslas: Supažindinti su spausdintinėmis didžiosiomis ir mažosiomis raidėmis, įgyti skaitymo pradmenis.

Paskirtis: Specialiųjų ugdymosi poreikių turintiems vaikams.

Priemonės nuoroda: <https://wordwall.net/lt/resource/78904175>
<https://wordwall.net/lt/resource/78985846>

KAUNO TADO IVANAUSKO PROGIMNAZIJA

KAUNO TIRKILIŠKIŲ MOKYKLA—DARŽELIS

Lina Mykolaitienė, vyresnioji šokių mokytoja

Metodinės priemonės pavadinimas: „Lietuvos regionų šokių savitumas“



Tikslas: Supažindinti su Lietuvos regionų šokių savitumu.

Paskirtis: Įvairių gebėjimų mokiniams.

Priemonės nuoroda: <https://eparoda.lt/index.php/parodos/skaitmenines-ugdymosi-priemones/lietuvas-regionu-soku-savitumas>

VILNIAUS LOPŠELIS-DARŽELIS „BORUŽĖLĖ“

Daiva Jakubcevičienė, logopedė metodininkė

Metodinės priemonės pavadinimas: „Garsų L – R diferenciacija“



Tikslas: Įtvirtinti garsų R-L tarimą ir diferenciaciją žodžiuose.

Paskirtis: Ikimokyklinio ir priešmokyklinio amžiaus vaikams.

Priemonės nuoroda:

<https://wordwall.net/resource/85634273/gars%5c%b3-l-r-diferenciacija-%5c%beod%5c%beiuose>

JONIŠKIO R. ŽAGARĖS GIMNAZIJA

Laima Radvilienė, logopedė metodininkė

Metodinės priemonės pavadinimas: „Pasakyk, ką matai paveikslėliuose. Nustatyk, koks pirmas žodžio garsas s ar š“



Tikslas: Plėsti žodyną, formuoti garsinės analizės ir sintezės įgūdžius, diferencijuoti s-š garsus.

Paskirtis: Priešmokyklinio ugdymo ir pirmos klasės mokiniams.

Priemonės nuoroda: <https://wordwall.net/resource/11108401>

VILNIAUS GEDIMINO TECHNIKOS UNIVERSITETO INŽINERIJOS LICĖJUS

Irma Rauckytė, logopedė – specialioji pedagogė metodininkė

Metodinės priemonės pavadinimas: „Skaitau skiemenką, randu paveiksluką (surask antrą skiemenį)“

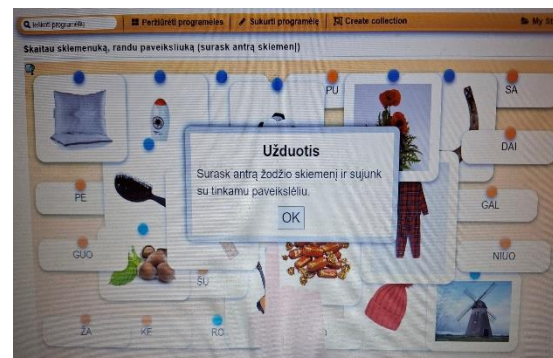

Tikslas: Lavinti garsinės analizės ir sintezės įgūdžius, lavinti skaitymo įgūdžius skaitant skiemenis.

Paskirtis: Priešmokyklinio amžiaus vaikams, 1 klasės mokiniams.

Priemonės nuoroda: <https://learningapps.org/39010869>

